

[www.jerko-kempen.de](http://www.jerko-kempen.de)

# MANIPULATOREN



**jerko**  
Sprühsysteme



# MAXIMALE GESCHWINDIGKEIT UND HOHE TRAGLAST

## Das erwartet Sie

Jerko High Speed Manipulatoren sind für extrem raue Umwelteinflüsse konstruiert. Durch Ihre gekapselte Bauweise ist ein Eindringen von Schmutz so gut wie unmöglich, bei gleichzeitig hohen Traglasten.

Angetrieben von einem leistungsstarken Servomotor und einem wartungsarmen Zahnriemenantrieb, sind extreme Beschleunigungen möglich.

Durch diese einfache und geniale Konstruktion, ist der Manipulator in allen Schmiedelinien integrierbar.

Unterschiedlichste Sprühwerkzeuge sind möglich um jeder Aufgabe gerecht zu werden.

Die Manipulatoren können modular mit mehreren, voneinander unabhängigen Achsen ausgestattet werden. Diese Bauweise spart Geld und erhöht die Produktivität ihrer Schmiedelinie!

Optional sind viele Sonderausstattungen konfigurierbar um alle Anforderungen zu erfüllen.

# Vorteile im Überblick

- schnellster Manipulator am Markt!
- höchste Traglasten
- Verfügbarkeit >99%
- kompakte Bauform
- wartungsarm
- modulare Bauweise für mehrere Achsen
- konstruiert, gebaut und sicher nach MRL 2006/42 EG

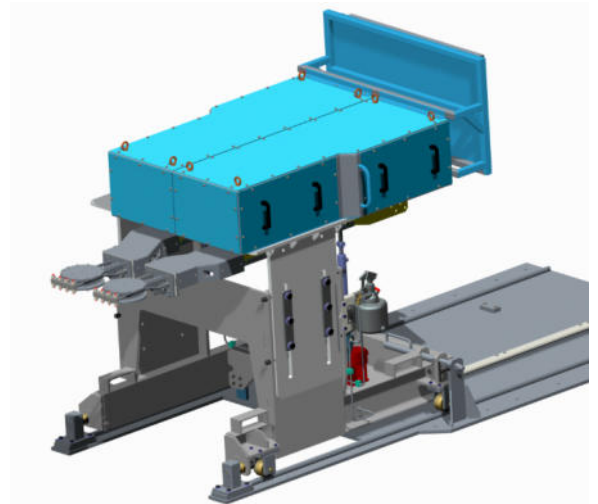

## Technische Daten

### BG1

Hub	800 mm – 1600 mm
$V_{\max}$ :	3 m/s
$a_{\max}$	15 m/s <sup>2</sup>
$m_{\max}$	75 kg
$t_{\min}$ bei Hub 1000mm	< 600 ms

### BG2

Hub	800 mm – 1600 mm
$V_{\max}$ :	3 m/s
$a_{\max}$	15 m/s <sup>2</sup>
$m_{\max}$	200 kg
$t_{\min}$ bei Hub 1000mm	600 ms

### BG3

Hub	800 mm – 1600 mm
$V_{\max}$ :	2,2 m/s
$a_{\max}$	12 m/s <sup>2</sup>
$m_{\max}$	300 kg
$t_{\min}$ bei Hub 1000mm	800 ms



[www.jerko-kempen.de](http://www.jerko-kempen.de)

**SICHERN SIE SICH DEN  
WETTBEWERBSVORTEIL VOM  
TECHNOLOGIEFÜHRER**

**JERKO- Gut gesprüht läuft wie geschmiert!**

[info@jerko-kempen.de](mailto:info@jerko-kempen.de)

+49 2152 9103 0